

# Specialbokse

Tilpasset kundens behov og ønsker

BLOW CLEANING SYSTEMS

Vi har mange års erfaring inden for afblæsningsteknologi og integreret procesventilation med fokus på optimalt arbejdsmiljø og miljørigtige løsninger.

Vi har specialiseret os i industriel afblæsningsteknologi og fremstiller afblæsningsbokse som vi gerne tilpasser kundens ønsker og behov.

## Udpluk af kundetilpassede specialbokse fremstillet af MUNCH

På billederne herunder, er der vist et udpluk af de mange kundetilpassede specialbokse som igennem tiderne er udviklet og produceret af MUNCH.



 **MUNCH**

**Kundetilpassede  
specialbokse**

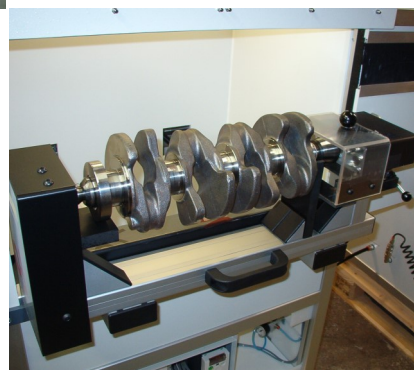

# Specialbokse

Tilpasset kundens behov og ønsker

BLOW CLEANING SYSTEMS

## Specialbokse - konfigurer din boks

Målskitse:

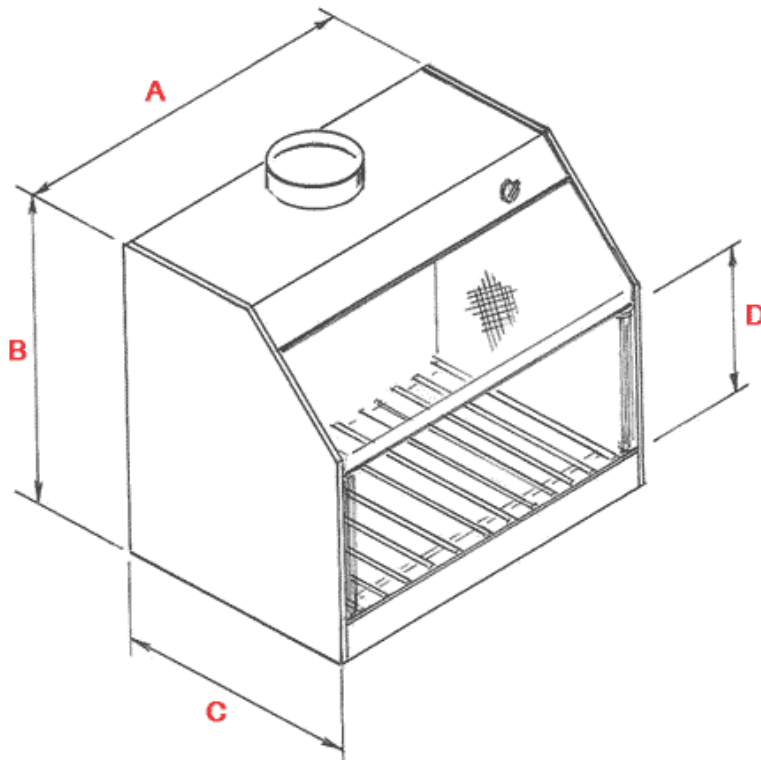

A (bredde): \_\_\_\_\_ mm

B (højde): \_\_\_\_\_ mm

C (dybde): \_\_\_\_\_ mm

D (åbning): \_\_\_\_\_ mm

### Produktbeskrivelse:

- Kabinet i strukturlakeret plast
- Frontskærm i slagfast plast
- LED-skinne belysning

Standard RAL-kode 5015, såfremt anden farve ikke vælges

### Optioner:

- |  |  |
|--|--|
| <input type="checkbox"/> Spånskuffe          | <input type="checkbox"/> Bundrist      |
| <input type="checkbox"/> Lamelforhæng        | <input type="checkbox"/> Emnefixtur    |
| <input type="checkbox"/> Understel           | <input type="checkbox"/> Ventilator    |
| <input type="checkbox"/> Luftfilter          | <input type="checkbox"/> Automatspjæld |
| <input type="checkbox"/> Kundespecifik farve | RAL-Kode: _____                        |

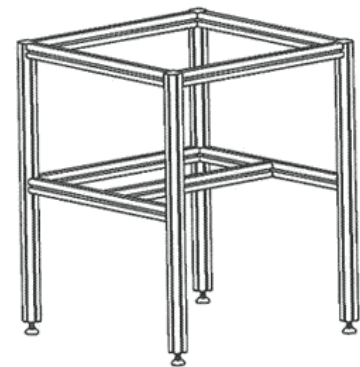

### Understel:

- Mål efter behov
- 40 x 40 mm aluprofiler
- Justerbare stillefødder 30mm

BLOW CLEANING SYSTEMS | Specialbokse | Produktinfo| 01.09.15 | 01 | DK |  
Trykt information kan ændres uden forgående varsel

Der henvises til [www.munch-tek.dk](http://www.munch-tek.dk)  
eller kontakt via e-mail: [info@munch-tek.dk](mailto:info@munch-tek.dk)

 **MUNCH**